

3. MRP-32 – parametry techniczne

$Q_s = 8 \text{ kN}$

SP – śruba przesuwna

i	η_d	η_s	h mm/obr	M_1 Nm	n_1 1/min	v mm/s	P_1 kW	M_{1N} Nm	Q_{dN} kN	P_s kW	Q_{ds} kN	f
7,5	0,24	0,15	0,53	4,5	2800	24,9	0,28	0,96	2,7	0,25	2,4	1,13
10	0,23	0,15	0,40	3,4		18,7	0,24	0,81	3,0	0,18	2,2	1,32
7,5	0,23	0,15	0,53	4,5		1400	12,4	0,18	1,25	3,4	0,18	3,3
10	0,23	0,15	0,40	3,4	9,3		0,16	1,06	3,7	0,12	2,9	1,29
16	0,21	0,14	0,25	2,3	5,8		0,12	0,83	4,4	0,09	3,3	1,35
19,5	0,21	0,13	0,21	2,0	4,8		0,11	0,74	4,7	0,09	3,9	1,21
24,5	0,20	0,12	0,16	1,7	3,8		0,10	0,67	5,0	0,06	3,1	1,63
32	0,18	0,10	0,13	1,6	2,9		0,09	0,61	5,5	0,06	3,7	1,50
39	0,17	0,09	0,10	1,4	2,4		0,08	0,56	5,9	0,06	4,3	1,37
49	0,16	0,08	0,08	1,3	1,9		0,07	0,51	6,2	0,06	5,0	1,24
66	0,14	0,07	0,06	1,2	1,4		0,07	0,45	6,6	0,06	6,1	1,09
80	0,13	0,06	0,05	1,0	1,2		0,06	0,42	6,9	0,06	6,8	1,01
100	0,12	0,06	0,04	0,8	0,9		0,06	0,38	7,2	0,06	7,6	0,94

SO – śruba obrotowa

i	η_d	η_s	h mm/obr	M_1 Nm	n_1 1/min	v mm/s	P_1 kW	M_{1N} Nm	Q_{dN} kN	P_s kW	Q_{ds} kN	f
7,5	0,25	0,17	0,67	5,1	2800	31,1	0,34	1,15	2,7	0,25	2,0	1,34
10	0,24	0,16	0,50	3,9		23,3	0,28	0,97	3,0	0,25	2,6	1,13
7,5	0,24	0,17	0,67	5,1		1400	15,6	0,22	1,49	3,4	0,18	2,8
10	0,24	0,16	0,50	3,9	11,7		0,18	1,26	3,7	0,18	3,6	1,03
16	0,22	0,15	0,31	2,6	7,3		0,14	0,98	4,4	0,12	3,6	1,20
19,5	0,22	0,14	0,26	2,3	6,0		0,13	0,88	4,7	0,09	3,2	1,44
24,5	0,21	0,14	0,20	1,9	4,8		0,12	0,79	5,0	0,09	3,9	1,29
32	0,19	0,11	0,16	1,8	3,6		0,11	0,73	5,5	0,06	3,1	1,79
39	0,18	0,10	0,13	1,6	3,0		0,10	0,67	5,9	0,06	3,6	1,64
49	0,17	0,09	0,10	1,5	2,4		0,09	0,60	6,2	0,06	4,2	1,47
66	0,15	0,07	0,08	1,3	1,8		0,08	0,53	6,6	0,06	5,1	1,30
80	0,14	0,07	0,06	1,1	1,5		0,07	0,49	6,9	0,06	5,7	1,21
100	0,12	0,07	0,05	1,0	1,2		0,07	0,46	7,2	0,06	6,4	1,12

i – przełożenie

η_d – sprawność dynamiczna

η_s – sprawność statyczna

h – przesuw śruby lub nakrętki na obrót wału napędowego

M_1 – moment obrotowy na wale napędowym potrzebny do podniesienia Q_s

n_1 – prędkość obrotowa wału napędowego

v – prędkość liniowa śruby

P_1 – moc nominalna na wale napędowym

M_{1N} – moment obrotowy nominalny na wale napędowym

Q_{dN} – nominalne obciążenie dynamiczne (dla $n_1=1400\text{obr/min}$)

P_s – moc silnika

Q_{ds} – siła przesuwu dla mocy P_s

f – współczynnik mocy

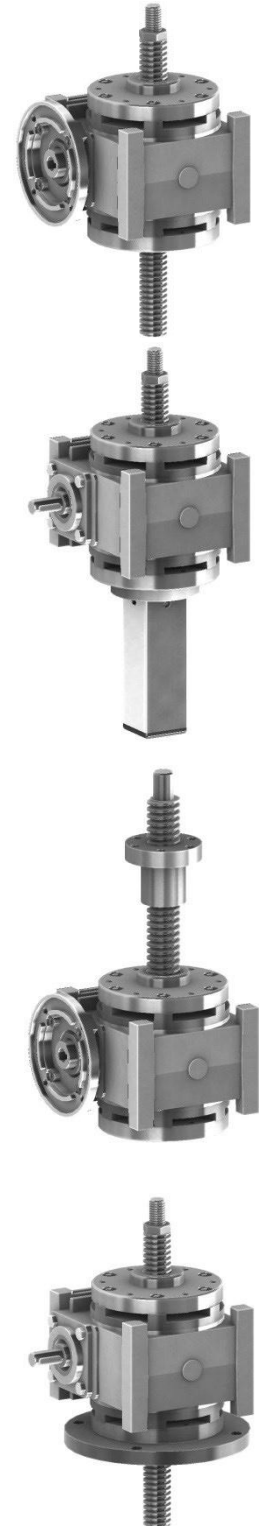

kołnierz silnikowy				
silnik	Pm	Dm	bm	tm
56B5	120	9	3	10,4
63B14	90	11	4	12,8
63B5	140	11	4	12,8

SP – ŚRUBA PRZESUWNA

standard

osłona **OP**

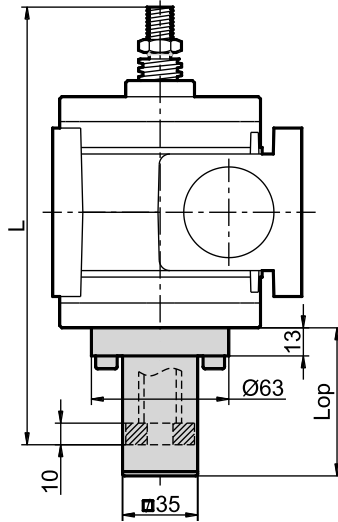
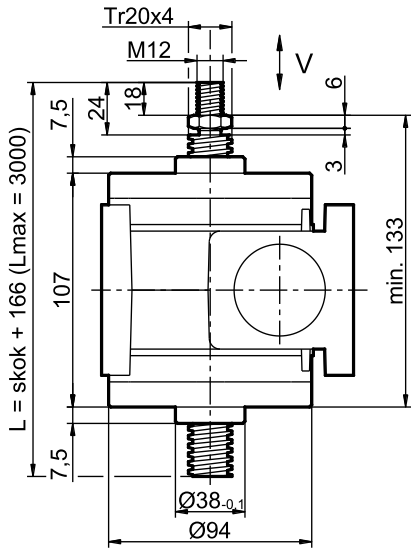

SO – ŚRUBA OBROTOWA

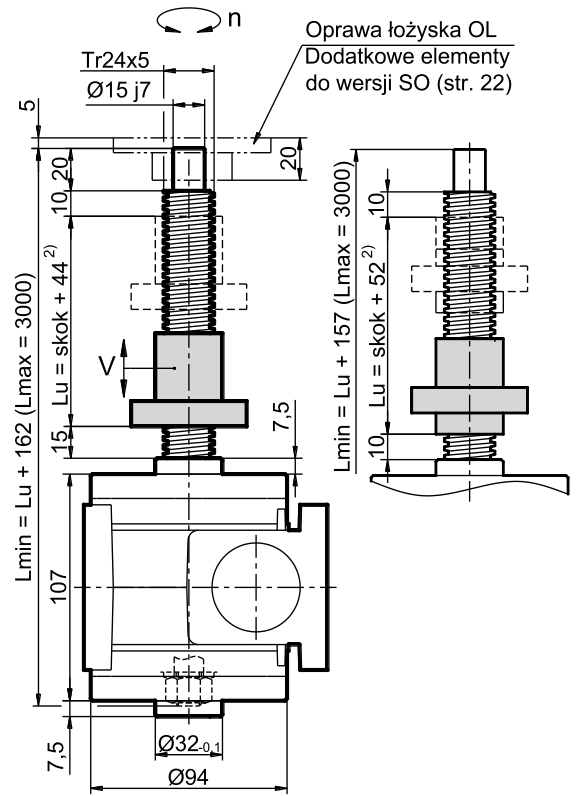

Minimalna długość śruby w wersji SP

standard	z osłoną OP		
	bez blokady obrotu/ wysunięcia śruby	z blokadą obrotu/ wysunięcia śruby	z czujnikami CI ¹⁾
L 166+skok	166+skok	194+skok	212+skok

Długość osłony OP

bez blokady obrotu/ wysunięcia śruby	z blokadą obrotu/ wysunięcia śruby	z czujnikami CI ¹⁾
Lop 50+skok	78+skok	108+skok

W wersji z osłoną OH, długość śruby należy odpowiednio zwiększyć, (patrz pkt. Osłona harmonijkowa OH, str. 20).

¹⁾ Wersja z czujnikami CI występuje z blokadą obrotu lub blokadą wysunięcia śruby.

W wersji z osłoną OH, długość śruby należy odpowiednio zwiększyć (patrz pkt. Osłona harmonijkowa OH, str. 20).

²⁾ Wysokość nakrętki (patrz pkt. Dodatkowe elementy do wersji SO, str. 22).

kołnierz mocowania

